

MŰKÖDÉSI HOSSZ-METSZET

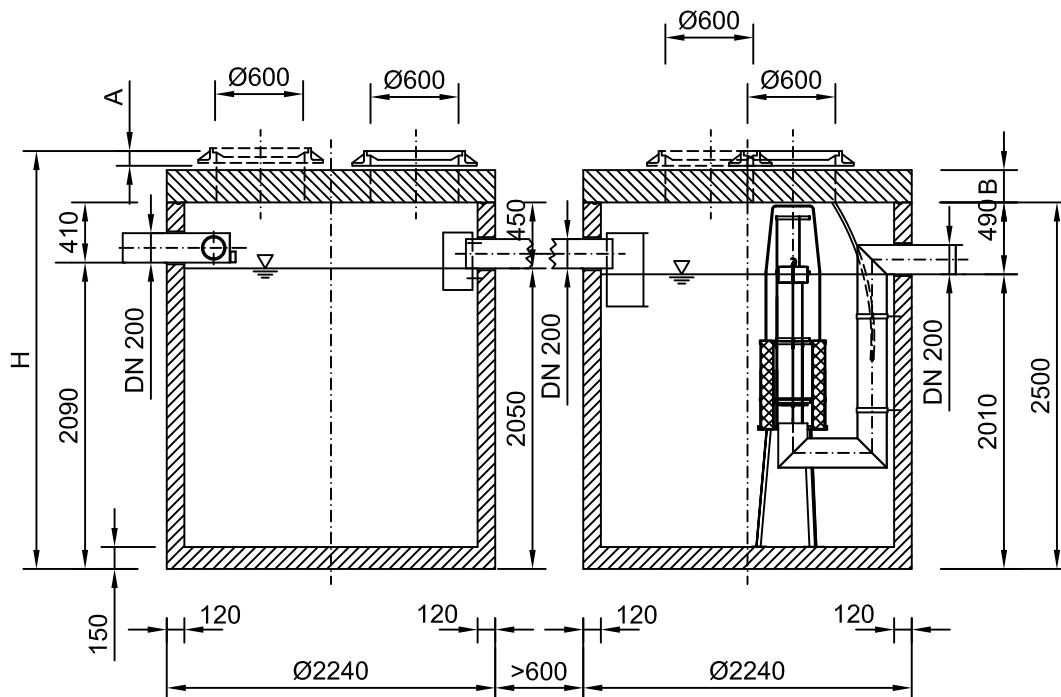

ALAPRAJZ

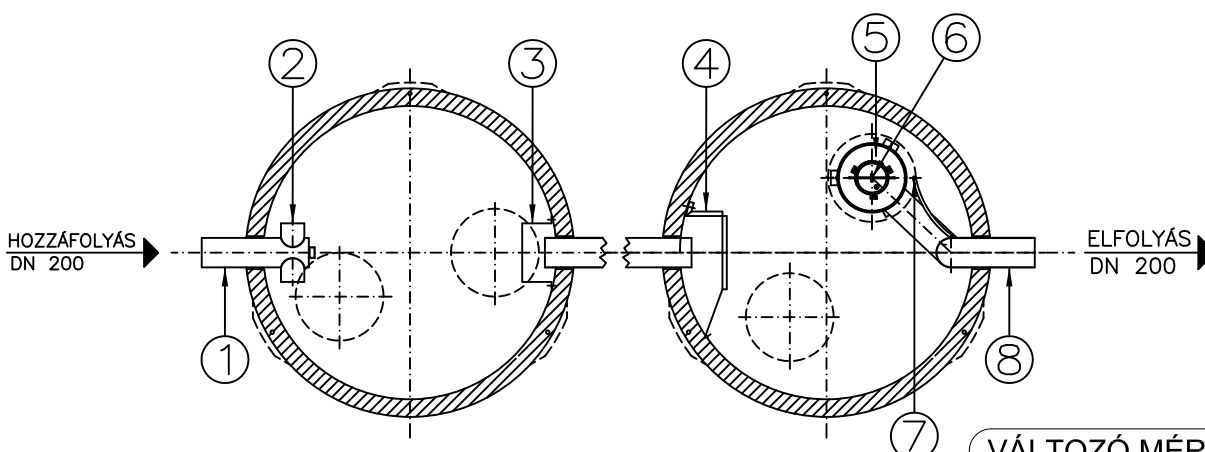

VÁLTOZÓ MÉRTEK

Max.elemsúly: 6,3 t

Össz.tömeg : 16,6 t

Fedlap teherbírás:

125 kN A=6 cm
B=18 cm

400 kN A=10 cm
B=22 cm

Beépítési mélység:

H= cm

1. Bevezető csőcsonk
2. Áramlásosztó
3. Merülőfal
4. Terező lemez
5. Koaleszcenszűrő
6. Önműködő úszózár
7. Mintavételi hely
8. Csőidom (elfolyáshoz)

Megjegyzés:

A műtárgyak összekötése a kivitelező feladata!
A H méret max. 6 m lehet.
Ø60cm belső átmérővel max. 25cm magas nyaktag készíthető!
Ennél magasabb nyaktag kialakítását az Euro-Purattal egyeztetni kell!
A műtárgyak összekötéséhez, csatornára csatlakoztatásához,
megrendelésre csőösszekötő gumis szerelő bilincset tudunk biztosítani.

Ez a terv az Euro-Purator Kft. szellemi tulajdona. Engedély nélküli felhasználása, másolása, harmadik félnek való átadása tilos.



EURO-PURATOR KFT
a Bankonzult csoport tagja

H-1016 Budapest
Piroska utca 5.
Tel.: (36-1) 279-2393
Telefax: (36-1) 279-2391
Honlap: www.euro-purator.hu
E-mail: info@euro-purator.hu

SEPARATOR - 3.0 EN
Iszapfogó és ásványolaj-leválasztó berendezés
MÖA20-300-50

Méretarány: M 1:50 | File név: MOA20-300-50 | Dátum: 2014.03.03.

INFORMÁCIÓS ANYAG